

MON CAHIER DE
PETITE SECTION

SEMAINE 2



Cet outil est un guide d'activités pour votre enfant afin que la continuité pédagogique soit assurée pendant ces semaines de fermeture d'école.

Parents: Pendant ces semaines de fermeture d'école n'hésitez pas à :

- Parler avec votre enfant de ce qu'il est entrain de faire, ce que vous avez fait ou de ce qu'il voudrait faire.

Parler des repas que vous avez partagés (ce qu'on a mangé, ce qu'on a aimé ou non, et pourquoi...)

Cuisiner avec votre enfant, expliquez lui ce que vous faites en nommant vos actions, les objets utilisés, faites le participer, faites lui décrire ce qu'il fait dans la cuisine ou autre pièce de la maison.

Faites les participer aux tâches ménagères (respecter une consigne, compter le nombre de couverts, trier les chaussettes, les mettre par paires, les accrocher avec des pinces à linges ...)

Jouer à des jeux de société, de construction, ou autres tout en parlant avec lui.

Jouer au jeu de Jacques a dit pour travailler la concentration, les parties du corps.

Lui faire faire des puzzles

Faire avec lui des jeux de constructions, lancez lui des défis (la plus grande tour, construire 1, 2, 3, ...tours ; une petite, une grande, une moyenne tour, ...)



Le Logo vous signale lorsque l'enfant ne peut pas réaliser en autonomie l'activité proposée. Cependant pour chaque activité il vous faut lire et expliquer la consigne à votre enfant même lorsque le logo n'apparaît pas. Vous pouvez évidemment aider votre enfant lorsqu'il en a besoin.

Petites activités à faire chaque jour d' « école à la maison » :

L'heure de l'histoire: lire des albums de jeunesse à votre enfant pour lui faire acquérir du vocabulaire, développer leurs connaissances, leur donner envie d'apprendre à lire.

Posez lui des questions sur l'histoire lue pour voir s'il a tout compris.

Demandez-lui de décrire les images, les personnages, les lieux...

Demandez lui de raconter l'histoire, avec ou sans le support des images du livre.

Histoires à écouter : <https://www.franceinter.fr/emissions/une-histoire-et-oli>

<https://myoutube.com/channel/UC6c77YmslUihOQ029GllO3g/videos>

2. La météo : Posez des questions à votre enfant (quel temps fait-il aujourd'hui ? Quel temps faisait-il hier ? De quelle couleur est le ciel ? Pleut-il ? Y a t'il du vent ? des nuages ? Fait-il froid ? Chaud ? Ya t'il du soleil ?

3. Numération: (au choix)

- compter des objets avec votre enfant (feutres, voitures, poupées, cuillères...). Demandez-lui de vous donner un nombre d'objets défini (de 1 à 6). Ex : « Donne-moi 4 cuillères ». Demandez-lui de vous montrer la quantité sur les doigts de ses mains.

- Distribuer des objets à votre enfant et à vous-même (ex : 5 pour lui et 4 pour vous). Demandez-lui qui en a le plus ? Qui en a le moins ?

- Mettre la table : distribuer les assiettes et couverts (un pour)

- S'entraîner à réciter la comptine numérique (jusqu'à 19 et +) : « 1,2,3,4,5,6,...19 ... »

4. Ecrit : S'entraîner à écrire son prénom régulièrement (en lettres capitales) pour « signer » son

dessin (ou d'autres prénoms de la famille, ou d'autres mots) .



Merci de veillez à ce qu'il tienne

correctement son crayon ! Nommer les lettres de son prénoms (et d'autres).

5. Activités artistiques : (au choix)

Chanter, réciter des comptines, dessiner, danser ...

Plan de travail jour après jour :

Lundi 23 mars	<ol style="list-style-type: none">Langage écrit : Découper les lettres de son prénom (de préférence en CAPITALE) et les coller sur une feuille libre.Numération : Jeu de la marchandeManipulation: Réaliser un bonhomme en pâte à modeler
Mardi 24 mars	<ol style="list-style-type: none">Découpage : découper en suivant une ligneColoriage : colorier la page du mois de mars (elle sera collée dans le cahier de vie de retour à l'école)Dictée à l'adulte: dessin de ma famille
Jeudi 26 mars	<ol style="list-style-type: none">Cherche et trouveMotricité : Jeu du Jacques a ditGraphismes : Tracer des graphismes dans de la semoule/farine
Vendredi 27 mars	<ol style="list-style-type: none">LogiqueManipulation : ModelageComptines

LUNDI 23 MARS
1. LANGAGE ECRIT



Consigne : Découper les lettres de son prénom sur une page de publicité, un emballage alimentaire, un magazine, un journal...

Les coller dans l'ordre sur une feuille libre.

Exemple de matériel :

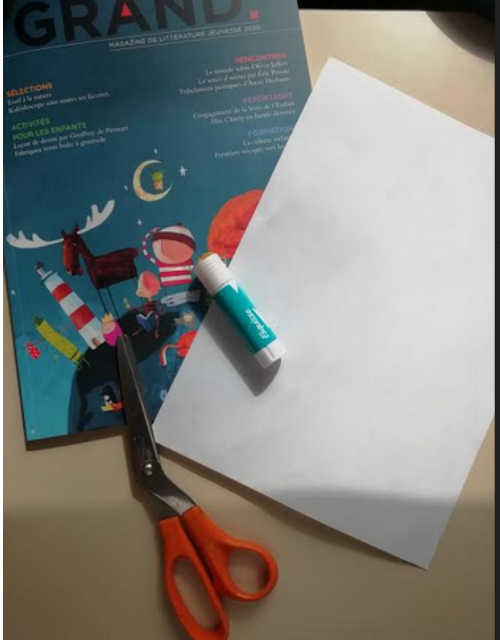

Exemple de production finie :





2. NUMERATION : Jeu de la marchande

Consigne : Rapporter un certain nombre d'objets (couverts, habits, jouets, etc...) en faisant le moins de « voyage » possible.

Exemple : « Apporte-moi 3 briques de légo en un seul voyage. »

Vérifier et recompter avec votre enfant pour valider le nombre d'objets ramenés.

Vous pouvez faire ce jeu avec au minimum 3 objets et lui en demander plus s'il y arrive.

3. MANIPULATION : Modeler un bonhomme

CONSIGNE : Avec la pâte à modeler, réaliser un bonhomme (tête, ventre, bras, main, jambe, pied, parties du visage).

S'il manque des parties « essentielles » demandez à votre enfant « comment est-ce qu'il va faire pour marcher ? Pour parler ? Pour voir ?... »

EXEMPLE :

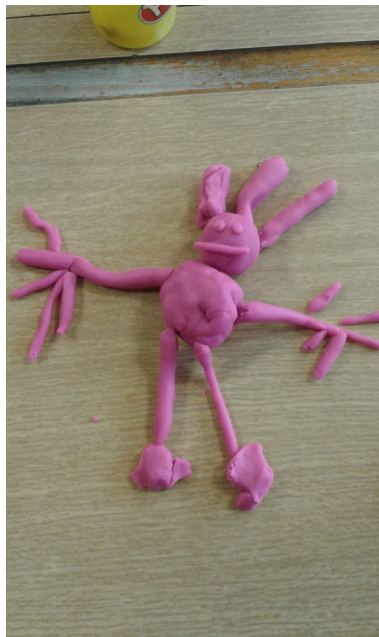

MARDI 24 MARS



1. DECOUPAGE

CONSIGNE : Je découpe sur les lignes (ligne horizontale, brisée, courbe).

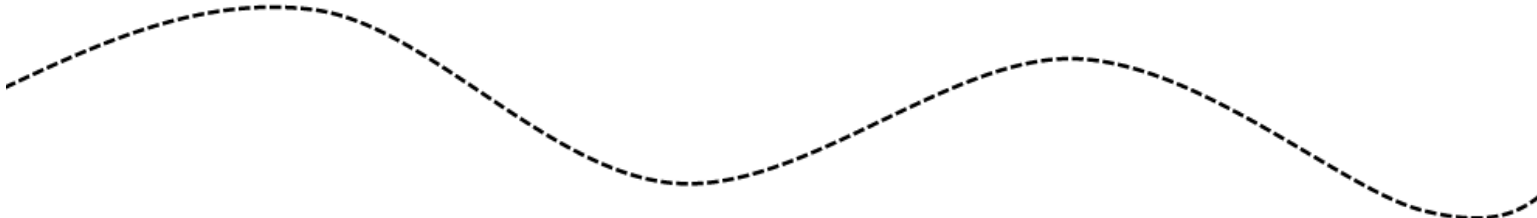
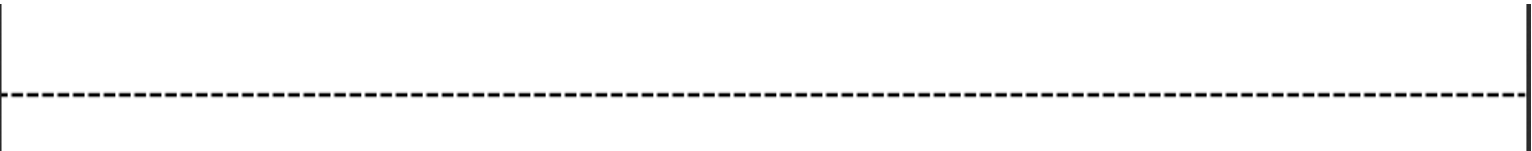

2. COLORIAGE : colorier la page du mois de mars (elle sera collée dans le cahier de vie de retour à l'école)

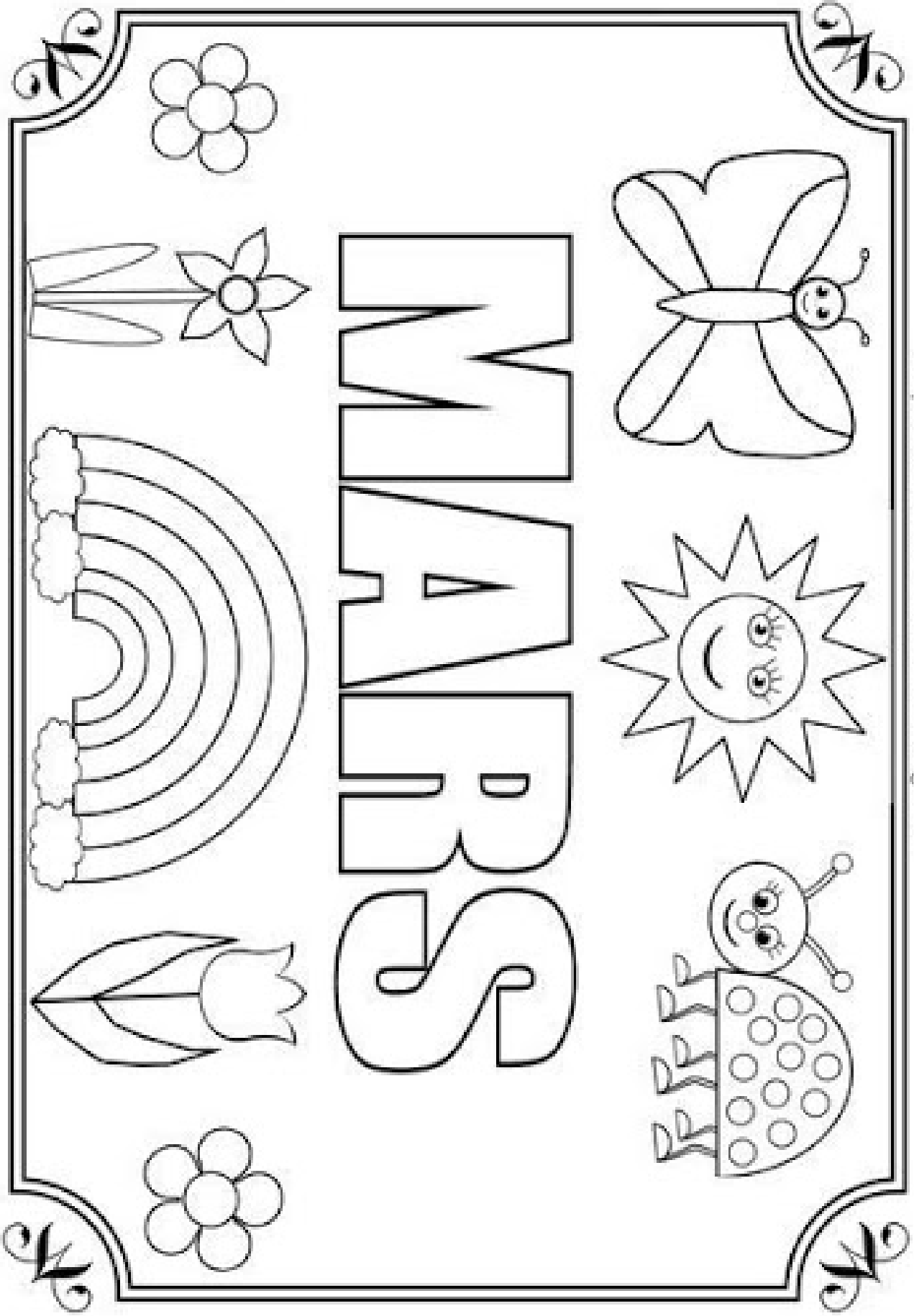

3. DICTÉE A L'ADULTE

CONSIGNE : Je dessine ma famille puis je raconte mon dessin.

Laissez votre enfant dessiner librement sa famille. Quand il a terminé, demandez lui de vous raconter son dessin et écrivez en dessous ce qu'il vous dit.

EXEMPLE :





1. ACTIVITE DE LANGAGE ET DE CONCENTRATION :« Cherche et trouve ! »

CONSIGNES : Retrouve les mêmes objets, personnages et animaux dans la grande image. Nomme-les et entoure-les. Puis nomme tout ce que tu vois sur l'image.



2. MOTRCITE : Jeu du “Jacques a dit”

Donnez des consignes commençant par “Jacques a dit” à votre enfant. Les consignes sont dites rapidement les unes après les autres.

Par exemple : “Jacques a dit : mets la main sur la tête.” – “Jacques a dit saute à peids joints” – “Jacques a dit grate toi le ventre” etc...







Vous pouvez faire des “pièges” à votre enfant pour plus de cosncentration. Donnez une consigne sans dire “Jacques a dit”, s’il réalise la consigne, il aura perdu. Par exemple “Saute sur place”.

Idées de commandes simples : levez les bras, touchez vos orteils, remuez votre nez, penchez-vous et touchez vos genoux, touchez-vous le dessus de la tête , touchez vos épaules, tenez-vous sur un pied, fermez vos yeux, étirez-vous vers le ciel, mettez les mains sur les hanches, touchez votre nez, touchez votre épaule gauche avec votre main droite (et ses déclinaisons), touchez votre pied droit, balancez vos bras, arrêtez, tournez sur vous-même, sautez, touchez vos orteils, sautez 3 fois en l’air, croisez vos doigts, etc.

3. GRAPHISME : Tracer des graphismes dans de la semoule/farine

Versez de la semoule ou de la farine dans une bassine/un bac etc...

CONSIGNE : Tracer dans la semoule des graphismes :

- Traits horizontaux 
- Traits verticaux 
- Cercles/ronds 
- Lignes brisées (montagnes) 
- Lignes ondulées (vagues) 
- Traits rayonnants (soleils) 

EXEMPLES :



VENDREDI 27 MARS

1. LOGIQUE : Reproduire une suite d'objets

CONSIGNE : Découper les images et les placer dans le train pour reproduire le modèle.
Il y a plusieurs modèles. Vous pouvez d'abord laisser le modèle à côté de l'enfant puis l'éloigner afin qu'il soit obligé de mémoriser la suite d'objets. Vous pouvez aussi inventer d'autres modèles si vous le souhaitez.

ANIMAUX A DECOUPER:

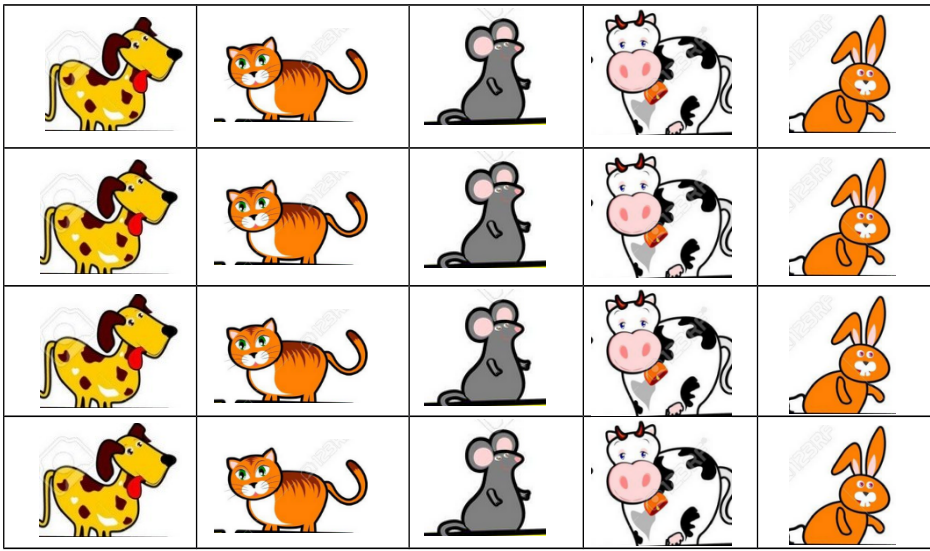

TRAINS VIERGES :

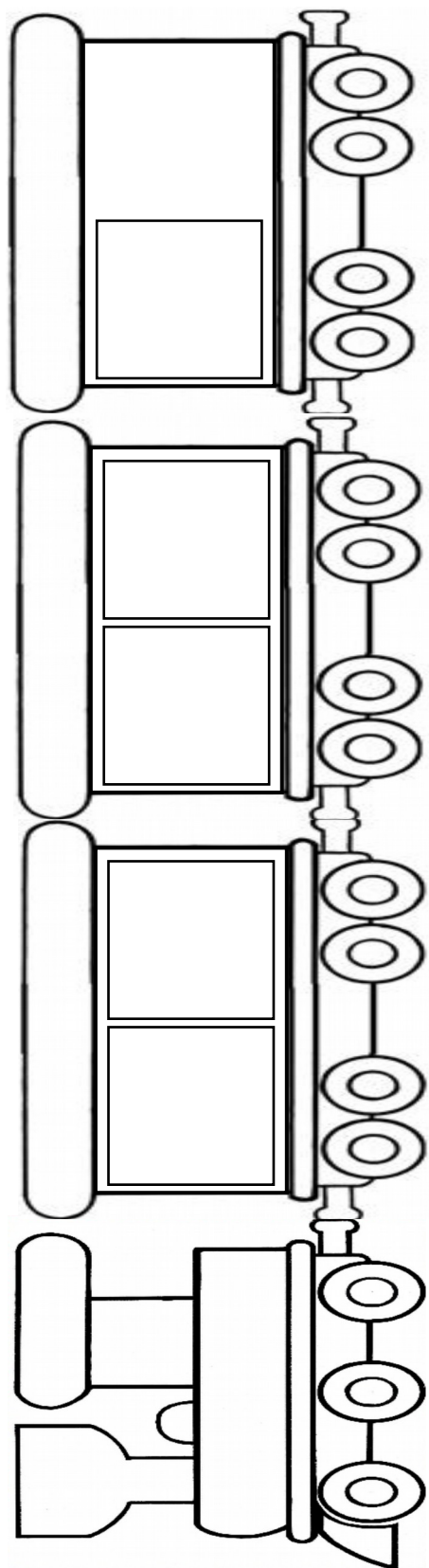
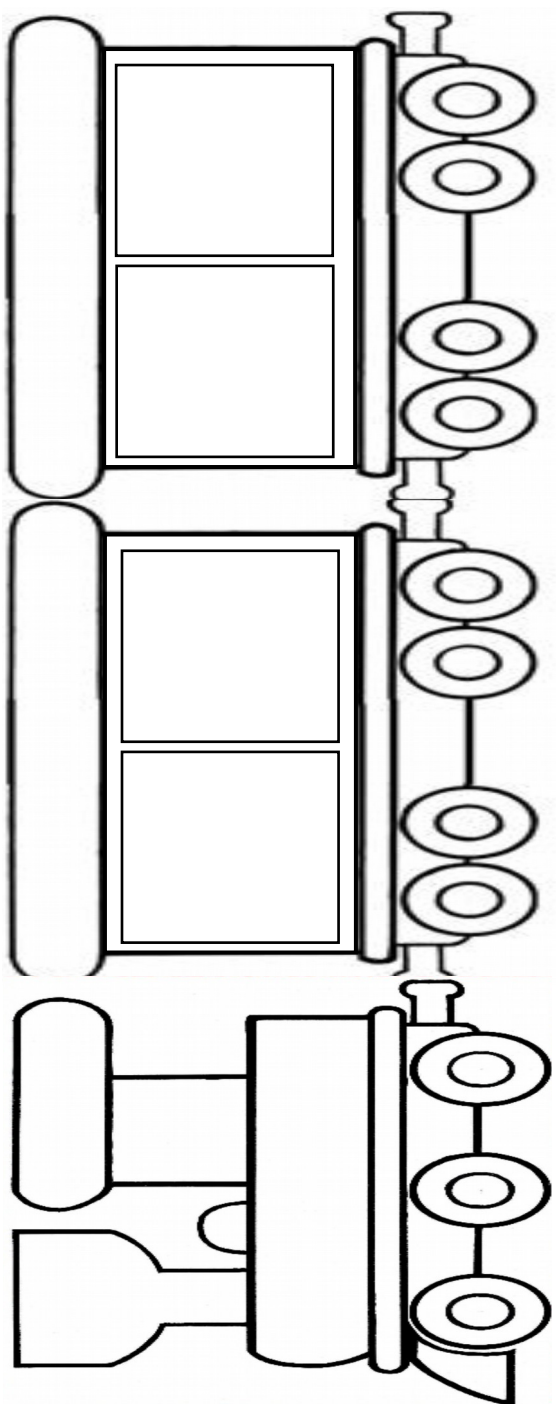

MODELES DE TRAIN REMPLI :

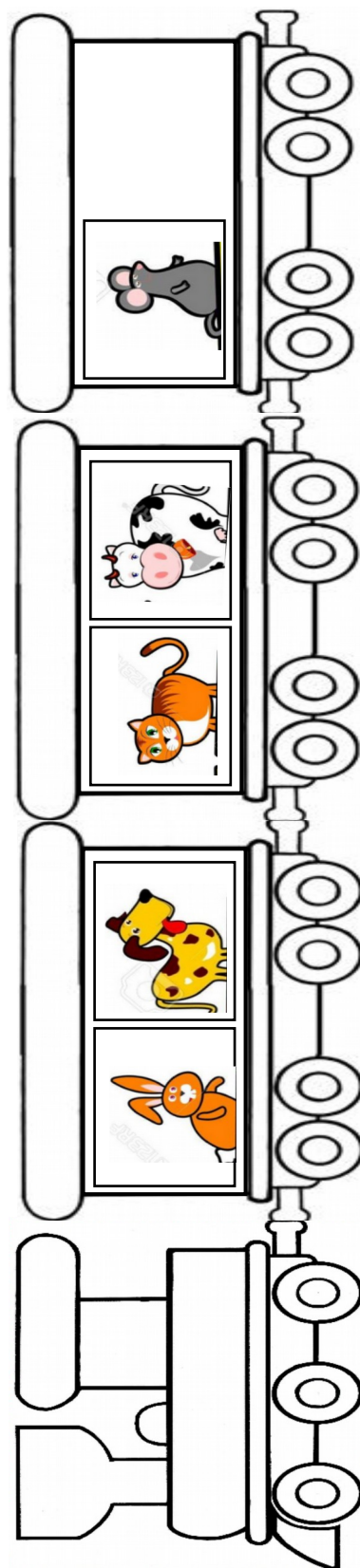
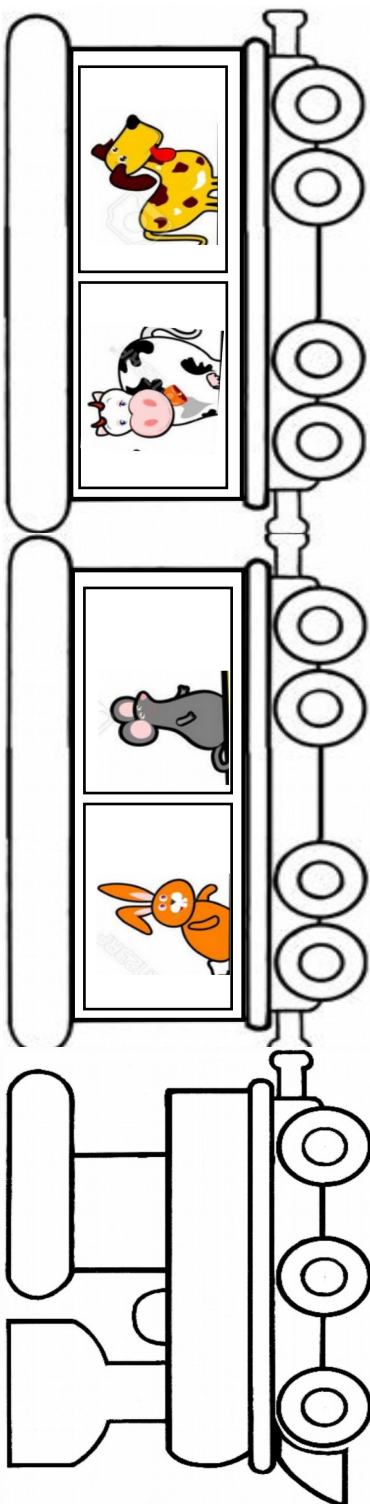
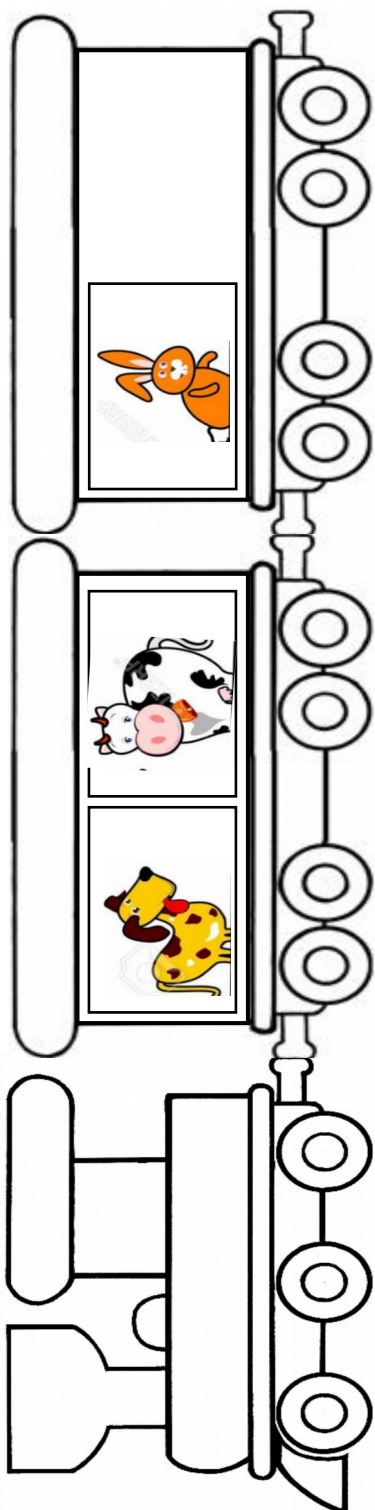

2. MANIPULATION : Modelage dirigé

CONSIGNE : Avec la pâte à modeler fabriquée la semaine dernière, réaliser les modèles ci-joints.



5



une fleur



6



un arbre



7



un arbre plat



8



deux boules



3. COMPTINES



Reprendre les mêmes comptines que la semaine dernière et en rajouter une :

Pour cette comptine vous pouvez pour aider les élèves, découper 5 petits lapins et en ajouter un à chaque fois que la comptine le dit. vous puis l'enfant.



1 petit lapin rencontre un autre petit lapin,
cela fait **2** petits lapins copains.



2 petits lapins rencontrent un autre petit lapin,
cela fait **3** petits lapins copains.

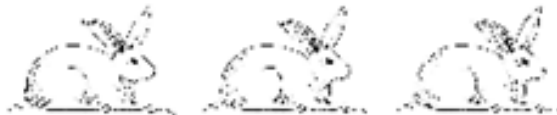

3 petits lapins rencontrent un autre petit lapin,
cela fait **4** petits lapins copains.



4 petits lapins rencontrent un autre petit lapin,
cela fait **5** petits lapins copains.

